

Ventilatore domestico

S-ALU
S-WHITE

S-ALU



S-WHITE

8.7 Applicazioni

Rinnovo aria in ambienti domestici umidi quali bagno, doccia, cucina, dispensa, ripostiglio, etc.).

8.8 Descrizione

Unità di ventilazione dal design moderno ed estetico con motore a basso consumo energetico. Il motore è dotato di protezione termica. Grado di protezione IP34. L'unità è progettata per il funzionamento in continuo e non richiede manutenzione. La sua progettazione consente un'elevata efficienza e una lunga durata del ventilatore. L'unità è dotata di serranda di non ritorno, appositamente progettata per evitare il ritorno dell'aria e perdite di calore in fase di arresto del ventilatore.

8.9 Struttura

- Involucro e ventola in plastica ABS di alta qualità, resistente ai raggi UV.
- Finitura:
 - S-ALU: in alluminio spazzolato.
 - S-WHITE: bianco.

8.10 Installazione

Installazione a parete o a soffitto, con montaggio diretto a canale. Espulsione diretta verso l'esterno o canalizzata. Si consiglia di utilizzare un manicotto per collegare il ventilatore al canale. Fissaggio con viti.

8.11 Modelli

S-ALU/S-WHITE 100 con portata aria max 88 m³/h, Ø100 mm.
S-ALU/S-WHITE 125 con portata aria max 167 m³/h, Ø125 mm.
S-WHITE 150 con portata aria max 265 m³/h, Ø150 mm.

Versioni

- K:** versione standard con azionamento manuale (interruttore non fornito).
- KT:** versione con timer regolabile da 2 a 30 minuti.
- KTH:** versione con timer regolabile + umidostato (regolazione 60-90% U.R.).

Esempio d'ordine

	S-ALU	100	K
Identificativo unità S-ALU, S-WHITE			
Modello S-ALU: 100, 125 S-WHITE: 100, 125, 150			
Versione K: standard KT: con timer regolabile da 2 a 30 minuti KTH: con timer regolabile + umidostato			

Ventilatore domestico

S-ALU
S-WHITE

Dimensioni

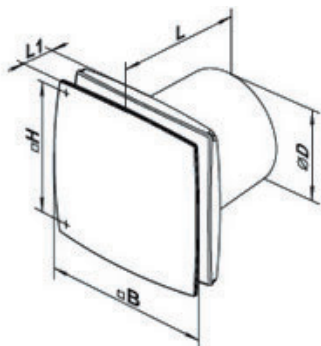

Modello	ØD mm	B mm	H mm	L mm	L1 mm
S-ALU/S-WHITE 100	100	152	120	126	30
S-ALU/S-WHITE 125	125	177	140	135	34
S-WHITE 150	150	206	165	154	36

Dati tecnici

		S-ALU S-WHITE 100	S-ALU S-WHITE 125	S-WHITE 150
Diametro	mm	Ø 100	Ø 125	Ø 150
Tensione a 50Hz	V	220-240		
Potenza	W	14	16	24
Intensità	A	0,085	0,1	0,13
Velocità di rotazione	tr/min	2300	2400	2400
Portata massima	m ³ /h	88	167	265
Livello sonoro	dB(A)	33	34	37
Peso	kg	0,60		0,74
Classe	IP	IP 34		

Prestazioni

S-ALU / S-WHITE 100

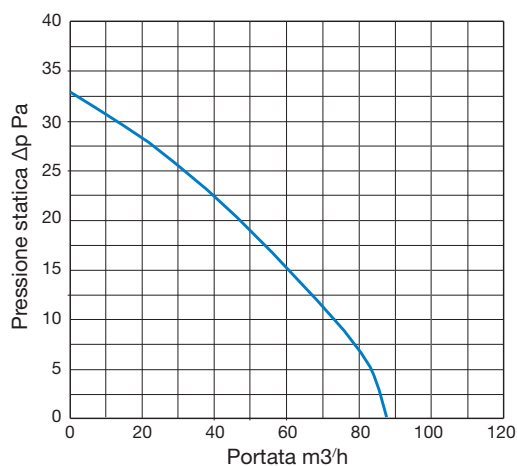

S-ALU / S-WHITE 125

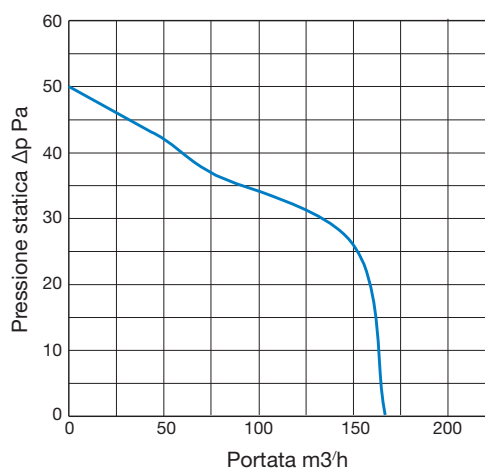

S-WHITE 150

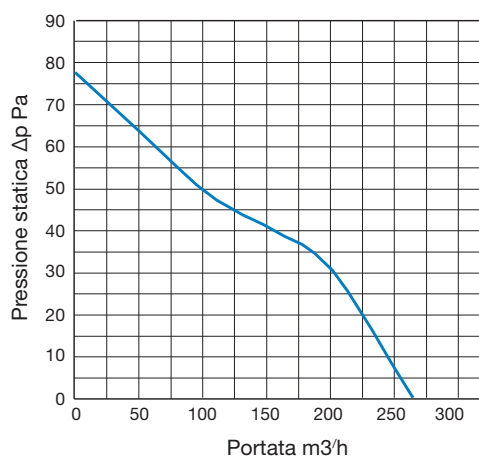

8.1

8.2

8.3

8.4

8.5

8.6

8.7

8.8

8.9

8.10

8.11