



Istruzioni per l'uso

LPKB AC o LPKB EC

Descrizione

LPKB è un ventilatore ad ingombro ridotto per canale circolare a pale rovesce. Il ventilatore è dotato di motore AC o EC a rotore esterno. I cuscinetti a sfera sigillati

del motore sono esenti da manutenzione. L'involucro è fabbricato in lamiera di acciaio zincato. LPKB è dotato di connessione circolare con guarnizione.

Applicazione

LPKB è accessibile dall'utente, in accordo con la normativa IEC 60335-2-40, per effettuare operazione di pulizia, servizio e manutenzione seguendo rigorosamente le seguenti istruzioni per l'uso. L'unità, prima di ogni operazione, deve essere scollegata dalla rete elettrica.

In accordo con la normativa IEC 60335-2-7.12 "Questo apparecchio non è destinato all'uso da parte di persone (compresi i bambini) con ridotte capacità fisiche, sensoriali o mentali, o mancanza di esperienza e conoscenza, a meno che non sia stata loro data la supervisione o istruzioni relative all'uso dell'apparecchio da parte di persona responsabile della loro sicurezza".

"I bambini dovrebbero essere sorvegliati per evitare che possano giocare con l'apparecchio."

- Il ventilatore è utilizzato per il trasporto di aria "pulita", non di sostanze a pericolo di incendio, esplosivi, polveri abrasiva, fuliggine, ecc.
- Per ottenere la massima durabilità in installazioni in ambienti umidi o freddi, il ventilatore dovrebbe funzionare in continuo.
- Il ventilatore può essere installato all'esterno o in ambienti umidi. Assicurarsi che lo spazio che contiene il ventilatore sia forni di sistema di drenaggio dell'acqua.
- Il ventilatore è progettato per essere utilizzato alla massima tensione e frequenza riportata sull'etichetta dello stesso.
- Il ventilatore può essere installato in qualsiasi posizione.

Come maneggiare

- Il ventilatore deve essere trasportato nella sua confezione fino all'installazione. Questo per prevenire eventuali danni da trasporto, graffi ed evitare che il ventilatore si possa sporcare.

- Evitare il caldo o il freddo estremo (intervallo di temperatura per stoccaggio e trasporto).
- Evitare la conservazione prolungata. Si consiglia lo stoccaggio per un massimo di un anno (consultare il produttore prima di iniziare uno stoccaggio prolungato).

Installazione

- Il ventilatore deve essere installato in base alla direzione dell'aria indicata nell'etichetta dello stesso.
 - Il ventilatore deve essere collegato al condotto o dotato di una griglia di sicurezza.
 - Il ventilatore deve essere installato in modo sicuro e corretto in modo che nessun oggetto estraneo venga lasciato indietro.
 - Il ventilatore deve essere installato in modo da rendere il servizio e manutenzione facili e sicuri.
- N.B.! Considerare il peso e dimensioni del ventilatore.
- Il ventilatore deve essere installato in modo tale che le vibrazioni non possano essere trasmesse al condotto o all'edificio. Usare, ad esempio, una flangia.
 - Le installazioni elettriche devono essere eseguite dal solo personale autorizzato.
 - Vedere schema di cablaggio sul coperchio della scatola di giunzione.
 - L'installazione elettrica deve essere collegata ad un sezionatore locale o ad un interruttore di blocco principale.
 - Controllare che il ventilatore sia installato e collegato elettricamente nel modo corretto, con messa a terra e protezione motore.
 - Per i ventilatori monofase utilizzare un dispositivo a corrente residua (tipo A).

MOTORE AC

- Per la regolazione della velocità del motore AC può essere utilizzato un trasformatore o il tiristore.
- Il motore AC ha un contatto termico incorporato.
- Il condensatore (solo per motore AC) ha una durata limitata e dovrebbero essere sostituito dopo 45.000 ore di operatività (circa 5 anni di funzionamento) per garantire il massimo funzionamento. Il condensatore difettoso può causare danni.

MOTORE EC

- La regolazione della velocità del motore EC può essere effettuata con il potenziometro (incorporato) 0-10 V. Un potenziometro esterno può essere collegato al terminale se necessario. In tal caso, il potenziometro interno dovrebbe essere disconnesso.

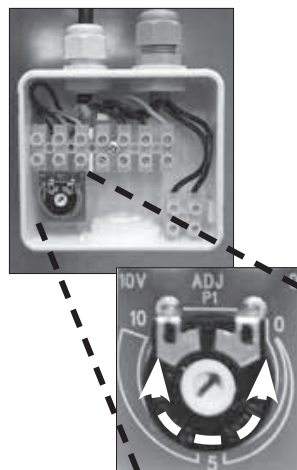

- Alcuni motori EC sono dotati di uscita per tachimetro ad impulsi.
- **INSTALLAZIONE EMC-COMPATIBILE DI LINEE DI CONTROLLO ESTERNE:** il cavo di controllo non deve essere più lungo di 30 m. I cavi di controllo schermati devono essere utilizzati quando la lunghezza del cavo è più lunga di 20 m. Quando si utilizza un cavo schermato, collegare la schermatura solo da un lato, cioè solo dal dispositivo con la messa a terra protettiva (mantenere il cavo corto e con la minore induttanza possibile!). Assicurare una distanza sufficiente tra le linee elettriche e i fili del motore per evitare interferenze. Attenzione! Garantire la corretta polarità! Non applicare mai tensione di rete agli ingressi analogici!
- Il motore EC è dotato di protezione termica/sovratensione.

Operatività

Per i dati tecnici si prega di consultare l'etichetta di prodotto. Prima di iniziare, assicurati che:

- la corrente non superi più del + 5% di quanto è indicato sull'etichetta.

- la tensione di collegamento sia compresa tra + 6% e -10% della tensione nominale.
- nessun rumore all'avvio del ventilatore.

Manutenzione

- Prima di iniziare le operazioni di assistenza, manutenzione o riparazione, togliere tensione al ventilatore e arrestare la girante.
- Attenzione ai bordi e agli spigoli vivi.
- Considerare il peso del ventilatore durante la rimozione, soprattutto di quelli più grandi, per evitare blocchi e contusioni.
- Attenzione! Possono essere presenti temperature fino a 85 °C sull'alloggiamento del controller (solo per motore EC).
- **Tempo di attesa di almeno 3 minuti!** (solo per Motore EC) A causa della presenza di condensatori interni, il pericolo di morte esiste anche dopo aver spento il dispositivo toccando direttamente le parti eccitate o le parti che sono state alimentate a causa di guasti. L'alloggiamento del controller può essere rimosso o aperto quando la linea elettrica è stata spenta e un periodo di

tre minuti è trascorso dallo spegnimento dell'apparecchio.

- Il ventilatore deve essere pulito quando necessario, almeno una volta all'anno per mantenere la capacità e per evitare squilibri che può causare danni inutili ai cuscinetti.
- I cuscinetti del ventilatore non richiedono manutenzione e dovrebbero essere sostituiti solo quando necessario.
- Per quanto riguarda la pulizia del ventilatore, non deve essere effettuato lavaggio ad alta pressione o non devono essere utilizzati forti solventi. La pulizia dovrebbe essere eseguita senza smontare o danneggiare la girante.
- Assicurarsi che non ci siano rumori provenienti dal ventilatore.

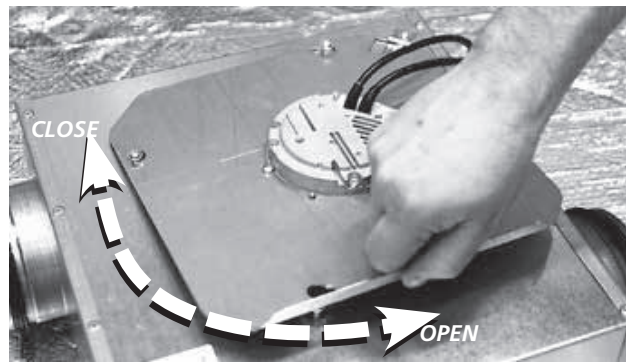
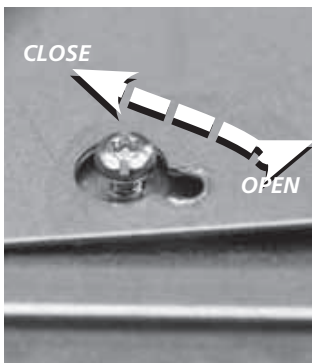

Il ventilatore è semplice da aprire per operazioni di pulizia e servizio. Allentare le viti ruotandole senza rimuoverle. Ruotare la staffa del motore a destra in modo che le viti possano slittare nei fori di apertura, come mostrato nelle immagini. attraverso i fori delle chiavi. Aprire la staffa del motore.

In fase di chiusura, ruotare la staffa del motore a sinistra in modo che le viti possano slittare nella parte più stretta parte dei fori di serratura. Stringere le viti.

Garanzia

La garanzia è valida solo a condizione che il ventilatore venga utilizzato rispettando le seguenti "Istruzioni per l'uso" e una regolare manutenzione regolare sia stata effettuata e registrata. Il garante è responsabile solo per

l'operatività, se vengono utilizzati accessori approvati. La garanzia non copre guasti del prodotto causati da accessori / attrezzature di altri produttori.

Rilevamento dei guasti

1. Assicurarsi che ci sia alimentazione al ventilatore
2. Togliere la corrente e verificare che la girante non sia bloccata.
3. Controllare il contatto termico (per motori AC). Se è disconnesso, risolvere la causa del surriscaldamento affinché non si ripresenti. Per ripristinare il contatto termico manuale, togliere l'alimentazione per un paio di minuti. I motori più grandi di 1,6 A possono essere dotati di ripristino manuale sul motore. Se il ventilatore è dotato di ripristino termico automatico, il ripristino sarà fatto automaticamente una volta che il motore si è raffreddato.

4. Assicurarsi che il condensatore sia collegato in base allo schema elettrico (per motori AC).
5. Se il ventilatore continua a non funzionare, la prima cosa da fare è cambiare il condensatore (per motori AC).
6. Se non funziona nulla di questo, contattare il fornitore.
7. Se il ventilatore viene restituito al fornitore, deve essere pulito, il cavo motore integro e deve essere allegato un dettagliato rapporto di non conformità.

Istruzioni per il montaggio

Fissare la scatola del motore sul lato più lungo del ventilatore o lato espulsione, come mostrato nelle immagini seguenti.



Il ventilatore può essere facilmente montato in qualsiasi posizione utilizzando le tre staffe di montaggio.

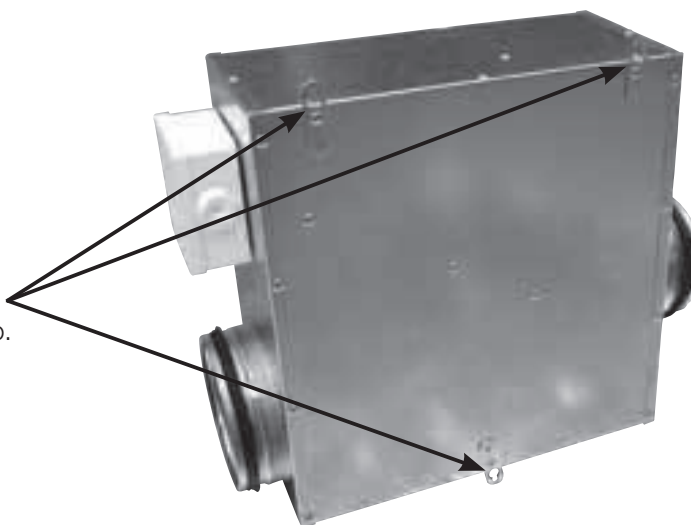

Installazione LPKB in sistemi di ripresa

